

# CHARTRE SIGNALÉTIQUE



2020

 **Canaux**  
de Bretagne  
*Un service de la Région Bretagne*



## 05 Édito

---

## 06 Introduction

---

## 07 La charte graphique de la Région Bretagne

- > le logotype
  - > l'univers chromatique
  - > la typographie
- 

## 10 Le périmètre d'intervention de la Charte signalétique des canaux bretons

---

## 12 Chaîne de guidage

---

## 15 Directionnels

---

## 24 Identification

---

## 33 Informations

---

## 37 Informations chantier

---

## 40 Éléments de marquage

---

11

09

07

05

04

03

02

01

00

## Pour une visibilité durable des canaux et voies navigables bretons

La Bretagne est, en France, la seule Région propriétaire et gestionnaire de ses voies navigables. Cette singularité n'est pas le fruit du hasard. Elle est la conséquence de son histoire et de la géographie mais aussi d'un volontarisme particulier du Conseil régional qui a voulu prendre cette compétence en charge et l'investir avec engagement.

Les Canaux de Bretagne constituent, en effet, un levier de développement économique et touristique très important au service de l'attractivité du territoire. Les retombées économiques, d'après l'étude Reflet de 2018, sont à 7,3 M€ pour la plaisance et 7 M€ pour l'itinérance sur le halage.

Que ce soit pour les riverains qui viennent s'y promener et s'y détendre, les visiteurs de passage ou les plaisanciers, les Canaux de Bretagne se doivent de proposer une signalétique de qualité permettant de disposer d'éléments d'interprétation de la voie d'eau, et des informations de repérage et d'orientation.

C'est pourquoi la Région Bretagne a engagé une démarche visant à installer une signalétique sur l'ensemble des voies d'eau dont elle a la charge. Elle a conçu pour cela des outils consignés dans cette Charte signalétique des canaux et voies navigables de Bretagne, exigeants en matière d'intégration dans les paysages, d'utilisation de matériaux bio-sourcés et s'appuyant sur les codes graphiques identitaires de la Bretagne.

**Loïg Chesnais-Girard,**  
*Président de la Région Bretagne.*



© Emmanuel Pain

## Evit lakaat kanolioù ha hentoù-dour Breizh war wel en un doare padu

E Frañs n'eus nemet ur Rannvro hag a vez o verañ he c'hanolioù : Breizh. Ne zeu ket an esparadenn-se diwar netra, diwar hec'h istor hag he ferzhioù douaroniel ne lavaromp ket, hag ivez diwar youl dibar ar C'huzul-rannvro a zo fellet dezhañ kemer ar gefridi-se e karg ha lakaat e boan e-barzh.

Rak un dra pouezus-bras eo Kanolioù Breizh evit reiñ lañs d'an ekonomiezh ha d'an touristerezh ha dedennañ tud hag embregerezhioù.

Ha gwir eo, priziañ a reer ez eus bet degaset 8M€ hag 38M€ e 2017 diwar an obererezhioù liammet ouzh ar bageal hag ouzh an touristerezh red.

Ouzhpenn-se ez eo Kanolioù Breizh lec'hioù kaer dibar a-fet glad ar savadurioù ha glad ar gwez, lec'hioù m'eo stank ha lies al loened hag ar plant enno. Mont a reont d'ober ul lodenn eus neuz an takadoù ma tremenont hag a vez merket ganto a-wechoù.

Koulz evit ar re a zo o vevañ war o ribloù hag a zeu da bourmen ha d'en em zidual, ar viziterien a vez o tremen hag ar valeanterien, e ranker diskouez panelloù a galite war Ganolioù Breizh, d'an dud da gaout peadra da anaout gwelloc'h an hentoù-dour, da c'houzout mat pelec'h e vezont ha war beseurt tu e vezont o vont.

Se zo kaoz eo krog Rannvro Breizh da labourat evit staliañ panelloù a-hed an holl hentoù-dour a vez meret ganti.

Evit en ober he deus savet ostilhoù hag a zo renablet er Garta panellerezh-mañ evit kanolioù ha hentoù-bageal Breizh. Strizh eo ar c'hemennoù evit a sell ouzh jaojañ ouzh an endro, ober gant danvezioù produet en ur mod bio, ha diazezet eo pep tra war kodoù grafek identelezh Breizh.

**Loïg Chesnais-Girard,**  
*Prezidant Rannvro Breizh.*

## Canaux et voies navigables de Bretagne

À la croisée des chemins entre nature et culture, les canaux de Bretagne mêlent les patrimoines naturels, bâtis, techniques et immatériels. Ils modèlent les paysages de Bretagne intérieure et en constituent un marqueur identitaire fort.

Reflète l'histoire bretonne, leurs constructions s'échelonnèrent sur plusieurs siècles, au gré des aléas politiques : Révolution Française, Empire, conflit franco-britannique... Témoins des évolutions tant sociétales que techniques, les canaux avaient, dès le départ, l'ambition de contribuer au développement économique de la Bretagne intérieure. Un rôle qui aujourd'hui apparaît toujours comme très actuel.

### LA LIAISON MANCHE-OcéAN (VILAINE, ILLE-ET-RANCE)

Si les traces de navigation commerciale sur la Vilaine remontent au IX<sup>ème</sup> siècle, les premiers projets d'aménagement datent de 1160. Les travaux ne débutent qu'en 1540 avec la construction de pertuis et portes marinières mais ce n'est qu'entre 1575 et 1585 que dix écluses à sas et doubles portes sont mises en place.

Suite à l'incendie de Rennes en 1720, un nouveau projet pour la navigation sur la Vilaine voit le jour sous l'impulsion de l'architecte Robelin. Mais il faudra de nouveau attendre 1783 et la mise en place de la Commission de Navigation Intérieure, instance chargée de faire toutes les études et projets du système de navigation intérieure, pour que le projet aille de l'avant.

Au XVII<sup>ème</sup> siècle, les nombreux blocus maritimes sous le règne de Louis XIV encouragent un projet de canalisation de la Rance et une liaison avec la Vilaine par le Meu. La Révolution Française porte un coup d'arrêt au projet qui ne reprendra qu'en 1804 sous la menace d'un nouveau blocus maritime.

À la chute de l'Empire, le chantier s'interrompt et la construction reprend en 1822. Le canal d'Ille et Rance est inauguré sous la Restauration et ouvert à la navigation en 1832.

### LE BLAVET

Fleuve côtier long de 148,9 km, le Blavet est canalisé entre Gouarec et l'estuaire à l'aval de Hennebont.

Prenant conscience de l'intérêt de Pontivy, au cœur de la Bretagne et entre Manche et Golfe de Gascogne, Napoléon I<sup>er</sup> initie le projet de canalisation du Blavet

et les études débutent en 1802 afin de relier Pontivy à la mer. L'inauguration eu lieu en 1825.

### LE CANAL DE NANTES À BREST

Les études et la construction du canal de Nantes à Brest s'inscrivent dans la suite chronologique et historique de ceux de la Vilaine, du canal d'Ille et Rance et du Blavet. Tout comme eux, leurs prémices s'inscrivent, dès 1783 et la Commission de Navigation Intérieure, dans la volonté de l'Ancien Régime de relier Rennes aux principaux ports bretons tout en désenclavant la Bretagne intérieure. Cependant, la Révolution Française ayant suspendu ce projet, c'est le blocus de Brest par les Britanniques au début du XIX<sup>ème</sup> siècle qui convaincra Napoléon I<sup>er</sup> de l'intérêt du projet afin d'approvisionner les arsenaux de Brest et Lorient depuis Saint-Malo et Nantes.

Les travaux débutent en 1806 et sont titanesques. Il s'agit de relier quatre bassins fluviaux (Loire, Vilaine, Blavet, Aulne) en assurant la jonction de huit rivières (Erdre, Isac, Oust, Blavet, Kergoat, Doré, Hyères et Aulne) par trois points de partage des eaux.

Le canal de Nantes à Brest long de 360 km est livré dans son intégralité à la navigation en 1842 et inauguré en 1858 sur le site de l'écluse maritime de Guilly Glaz par Napoléon III et l'Impératrice Eugénie.

### L'AFF

Affluent de l'Oust qui prend sa source en forêt de Paimpont, il est navigable sur 8,5 km et permet d'atteindre et de découvrir le port et la cité de la Gacilly.

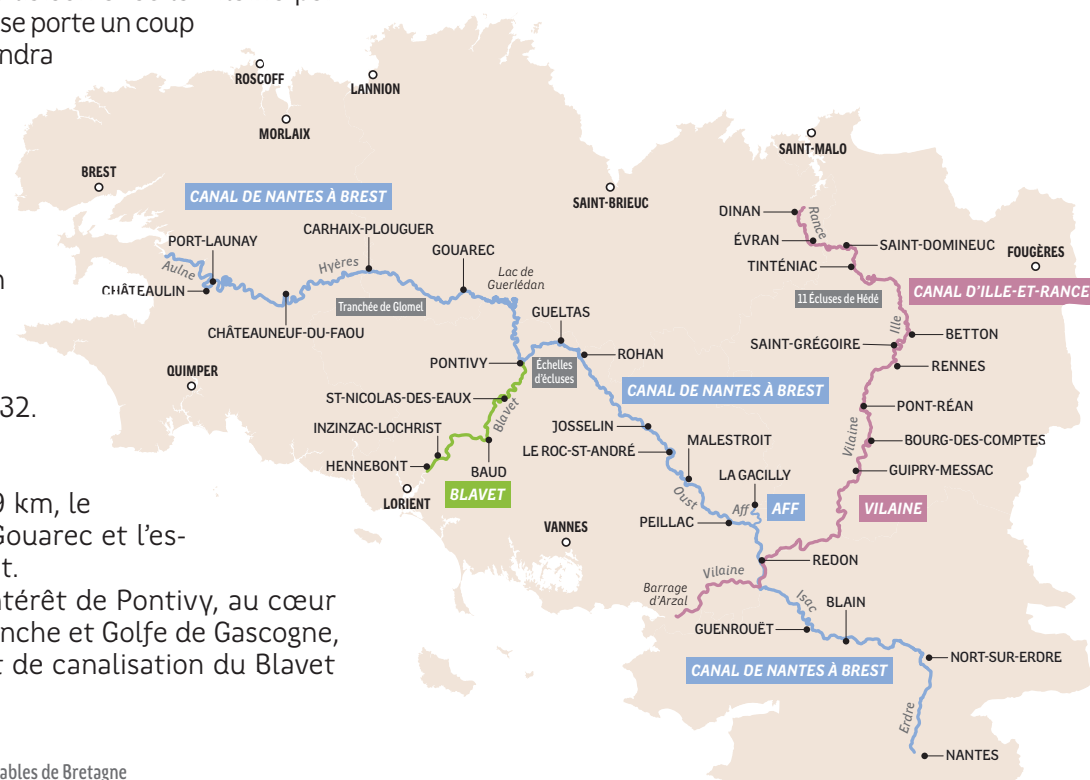

**LA CHARTE  
GRAPHIQUE  
DE LA RÉGION  
BRETAGNE**

# La charte graphique de la Région Bretagne

## Le logotype

La Région Bretagne s'est dotée d'une Charte graphique dans laquelle s'inscrit la présente Charte signalétique des lycées publics de Bretagne. Cette Charte graphique se compose de différents éléments présentés ci-dessous. Le logotype est toujours posé sur un quart de cercle (à la coupe) pour un positionnement dans les coins. Le centre du cercle est posé à l'angle de la composition et le centre du logotype est placé sur la courbe du cercle, selon un axe à 45° par rapport au centre du cercle. Pour un positionnement sur un bord de la composition, le logotype est placé sur un tiers de cercle (toujours à la coupe). Le centre du logotype est placé sur la courbe du cercle, selon un axe horizontal ou vertical par rapport au centre du cercle. Le diamètre du cercle, sur lequel est posé le logotype (point central du logotype sur la courbe), mesure 300 % (3x) du côté du logotype.

Logo : 10 à 15 % petit côté de la composition  
Diamètre cercle : 300 % côté logo

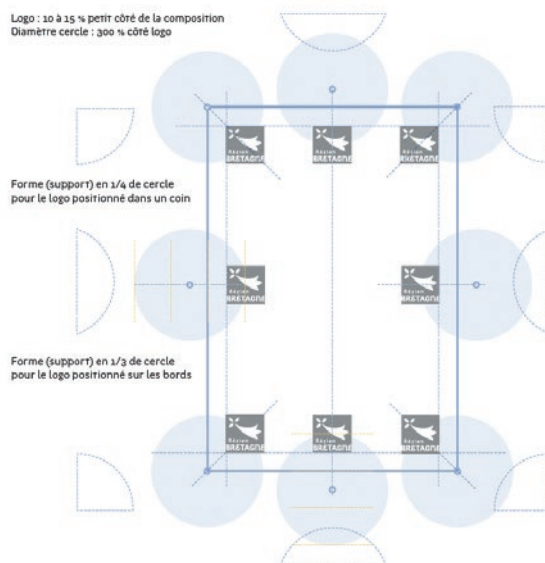

## La signature « Canaux de Bretagne »

Afin de donner de la cohérence à la communication de la Région sur les voies navigables et de positionner la Région comme propriétaire des Canaux de Bretagne, il a été décidé de créer une marque « Canaux de Bretagne ». Son sigle est systématique apposé à côté du logotype de la Région Bretagne, sur une même hauteur (à une distance équivalente à 1/3 de la taille de ce dernier). Cette marque se décline pour chaque voie navigable : Ille-et-Rance, Vilaine, Blavet et canal de Nantes à Brest.



## L'univers chromatique

La Charte graphique de la Région Bretagne prévoit un nuancier de couleurs parmi lesquelles sont tirées les trois couleurs de la Charte signalétique des lycées publics de Bretagne.

Chaque voie navigable de Bretagne est associée à une couleur. Le mobilier change de couleur en fonction de son emplacement géographique.

### MOBILIERS CONCERNÉS :

- Directionnel totem
- Directionnel plaque murale
- Identification plaque murale
- Identification drapeau
- Plan répertoire général
- Table de lecture
- Panneaux de chantier

### ILLE-ET-RANCE / VILAINE

C10-M50-J8-N13  
PAN 680  
R190-V140-B165  
# BA88A4  
RAL 4009

### LE BLAVET

C50-M5-J100-N0  
PAN 376  
R160-V185-B55  
# 9FB935  
RAL 5021

### CANAL DE NANTES À BREST

C40-M23-J0-N3  
PAN 7681  
R165-V180-B215  
# A5B309  
RAL 5014

LA SIGNATURE

LE FILET

L'ÉCHELLE

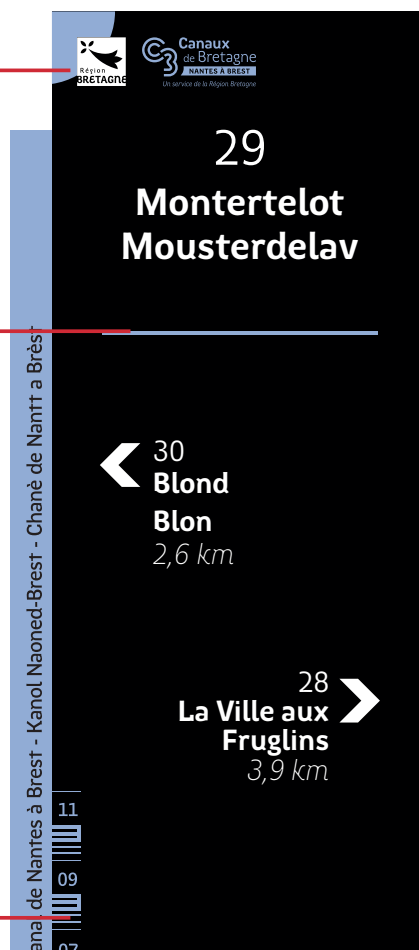

## La typographie

### → Région Bretagne New

#### > Regular

ABCDEFGHIJKLMNOPQRSTUVWXYZ  
abcdefghijklmnopqrstuvwxyz  
0123456789 > ? ! . , : @ & +

#### > Medium

ABCDEFGHIJKLMNOPQRSTUVWXYZ  
abcdefghijklmnopqrstuvwxyz  
0123456789 > ? ! . , : @ & +

#### > Bold

ABCDEFGHIJKLMNOPQRSTUVWXYZ  
abcdefghijklmnopqrstuvwxyz  
0123456789 > ? ! . , : @ & +

### → Région Bretagne New condensed

#### > Regular

ABCDEFGHIJKLMNOPQRSTUVWXYZ  
abcdefghijklmnopqrstuvwxyz  
0123456789 > ? ! . , : @ & +

#### > Medium

ABCDEFGHIJKLMNOPQRSTUVWXYZ  
abcdefghijklmnopqrstuvwxyz  
0123456789 > ? ! . , : @ & +

#### > Bold

ABCDEFGHIJKLMNOPQRSTUVWXYZ  
abcdefghijklmnopqrstuvwxyz  
0123456789 > ? ! . , : @ & +

Téléchargez la Charte graphique de la Région sur  
[https://www.bretagne.bzh/charte\\_rb](https://www.bretagne.bzh/charte_rb)

La typographie Région Bretagne est un caractère créé par Xavier Dupré, dont les droits sont détenus exclusivement par la Région pour ses propres réalisations. Elle la met gratuitement à disposition des prestataires retenus par les établissements et qui fabriquent les supports contenus dans cette charte. Cette mise à disposition sera réservée à ce seul usage sous peine de poursuites.

### EXEMPLES DE DÉCLINAISONS DE COULEURS



La typographie, la pictothèque, les éléments graphiques et la convention de mise à disposition de ces éléments à signer par le prestataire et la Région, sont à retirer auprès du chargé d'opération en charge du projet à la Direction de l'immobilier et de la logistique de la Région.

**LE PÉRIMÈTRE  
D'INTERVENTION  
DE LA CHARTE SIGNALÉTIQUE  
DES CANAUX BRETONS**



La Région Bretagne s'est dotée de cette Charte signalétique des Canaux et voies navigables de Bretagne en poursuivant plusieurs objectifs :

- homogénéiser les supports signalétiques tout au long du canal ;
- identifier les gestionnaires de chaque portion du canal ;
- identifier les maisons éclésières : leurs noms et leur numérotation en fonction de l'avancement le long du canal ;
- instruire l'utilisateur sur le fonctionnement du canal ;
- faciliter le repérage des services mis à disposition des usagers.

La responsabilité de la fabrication, de la pose et de la maintenance de la signalétique repose sur la Région Bretagne pour les portions de linéaire dont elle est propriétaire et gestionnaire. Elle est laissée à la liberté des autres propriétaires (domaine public de l'État dans les Côtes

d'Armor ou domaine public fluvial du Département de Loire-Atlantique pour la portion ligérienne du Canal de Nantes à Brest), dans le but d'assurer la continuité et l'homogénéité de la signalétique tout au long du Canal de Nantes à Brest, au bénéfice des usagers.

L'État et les Départements des Côtes d'Armor et de Loire-Atlantique, lorsqu'ils utilisent les outils de cette charte, apposent leur logotype respectif en lieu et place de celui de la Région sans modifier les autres éléments de la maquette (composition, nuancier, typographie...). Il ne pourra être installé sur les voies navigables de Bretagne d'autre signalétique que celle figurant dans cette charte. Toutefois la Région pourra créer de nouveaux supports répondant à la même identité visuelle pour répondre à de nouveaux besoins ponctuels.

Les partenaires de la Région utilisant cette charte signalétique ne pourront créer de nouveaux supports reprenant cette identité visuelle sans obtenir l'accord préalable de la Région Bretagne.



# CHAÎNE DE GUIDAGE

## Directionnels

## Identifications

### Totem

Lorsqu'il n'y a pas de maison éclésièrre ou lorsque la maison éclésièrre est privée et que le propriétaire refuse l'apposition d'une plaque :

- renseigner le nom et le numéro de l'écluse
- annoncer les écluses amont et aval

### Plaque murale

Indiquer le nom et le numéro de l'écluse au dessus de la porte de la maison éclésièrre, chaque fois qu'il y a une maison éclésièrre et que le propriétaire est d'accord avec l'apposition de la plaque

### Drapeau

Indiquer l'activité de la maison éclésièrre lorsqu'il y en a une (restauration, atelier d'artiste, location vélos etc.).

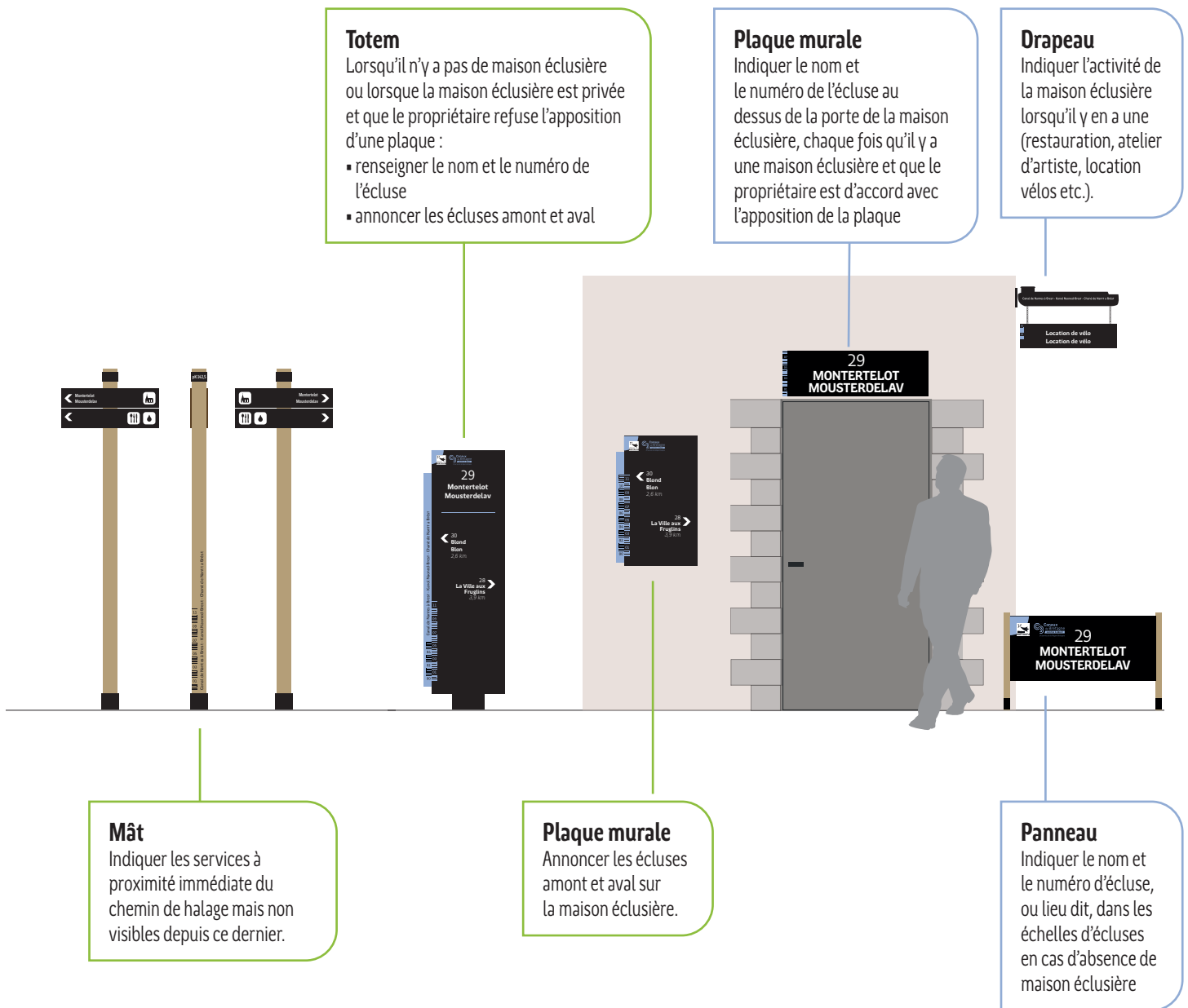

### Mât

Indiquer les services à proximité immédiate du chemin de halage mais non visibles depuis ce dernier.

### Plaque murale

Annoncer les écluses amont et aval sur la maison éclésièrre.

### Panneau

Indiquer le nom et le numéro d'écluse, ou lieu dit, dans les échelles d'écluses en cas d'absence de maison éclésièrre

## Identifications

## Plan

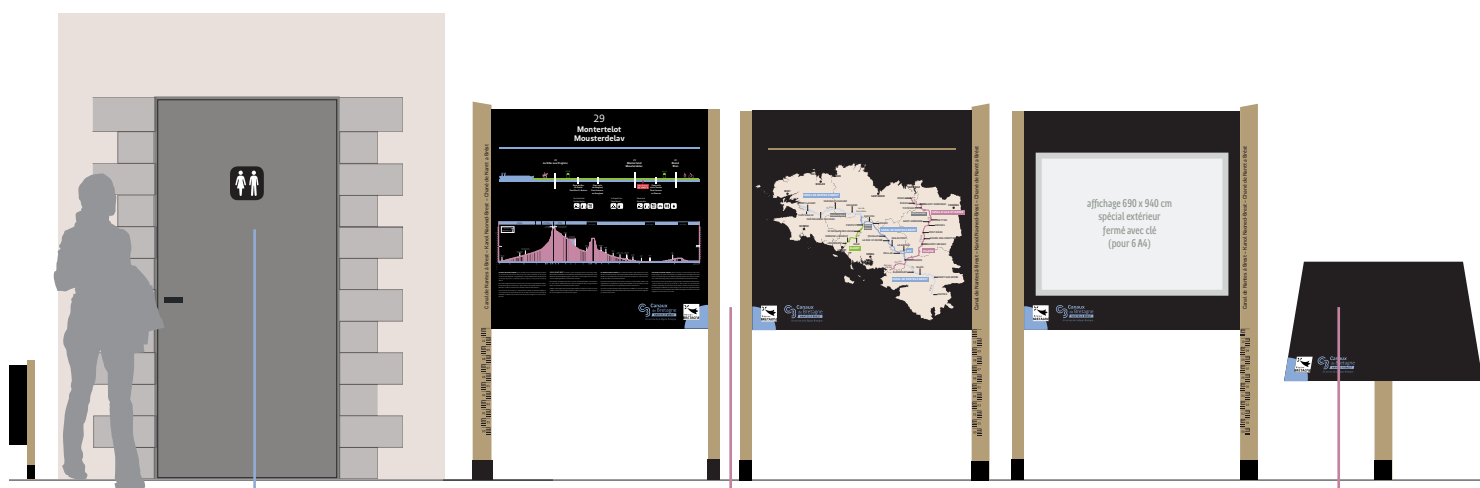

### Service

Identifier l'accès à des services type toilettes, point d'eau, etc.

### Répertoire général

Aider l'utilisateur à se situer sur le canal.  
Indiquer les services de proximité.  
Instruire l'utilisateur par un profil en long simplifié.

### Table de lecture

Informar l'utilisateur sur des éléments de patrimoine naturels et bâtis.

**DIRECTIONNELS**

## Usage

Indiquer les services à proximité immédiate du chemin de halage mais non visibles depuis ce dernier.

## Emplacement

À une intersection avec le chemin de halage. L'implantation est à côté du chemin de manière à éviter toute collision.

## Matériaux

LATTE : stratifié numérique brun 10 mm type stratimage ou équivalent

MÂT : chêne traité classe 4

TEXTE SUR MÂT : gravé et laqué intérieur noir

BAGUE en tête de mât : aluminium laqué noir. Marquage du point kilométrique en sérigraphie blanche.

## Références

- MAT-LAT
- MAT-MAT
- MAT-BAG

## Marquage

Impression numérique

## Fixation

Le bois n'est pas en contact direct avec le sol. Le mât est fixé par une platine avec des vis inviolables

## Dimensions

- MAT-MAT – POTEAU SECTION CARRÉE : L. 90 x H. 2 106 mm
- MAT-LAT – LATTE : L. 600 x H. 120 mm
- MAT-BAG – Bâgüe aluminium laquée noir : H. 90 x L. 60 mm

## Finitions

Les visseries sont invisibles ou les plus discrètes possibles grâce à un laquage noir ou des caches vis.  
Tous les laquages et marquages sont mats.

## Garanties

Objet et mode de fixation : 10 ans

Marquages : 10 ans

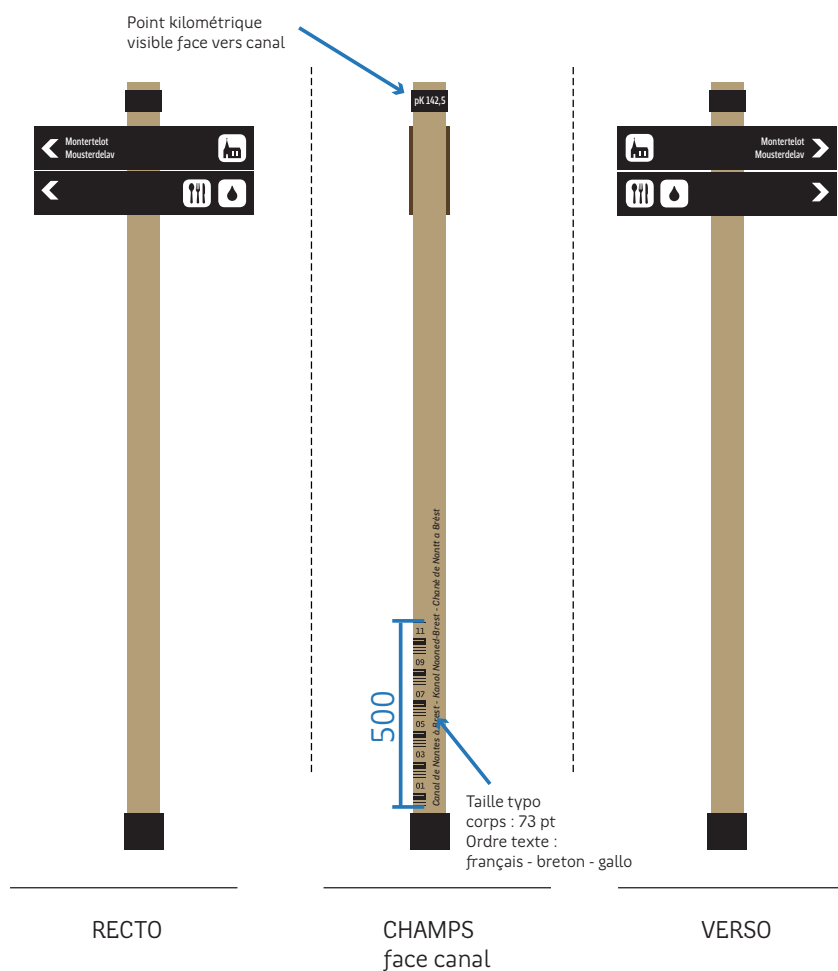

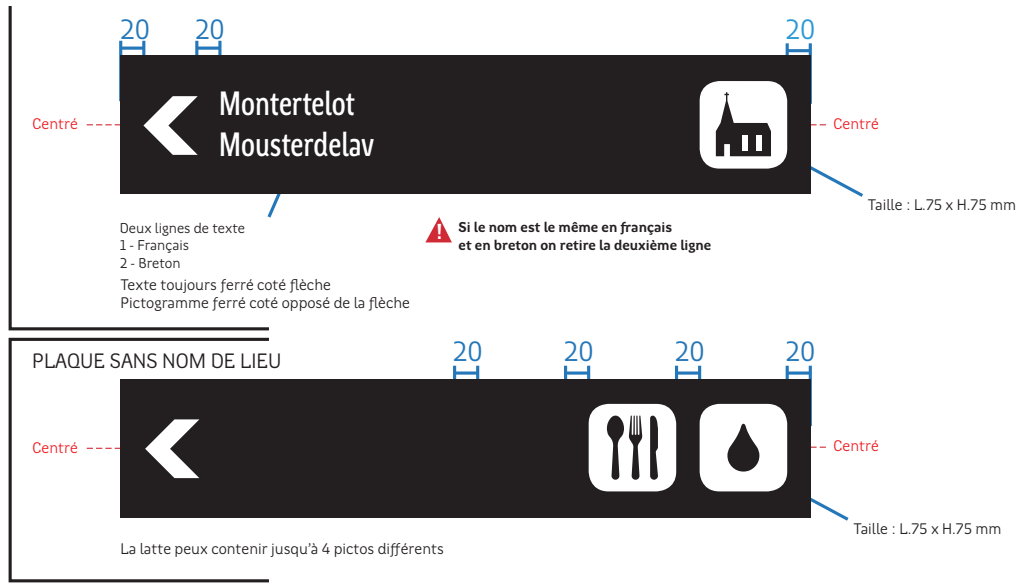

## Principe de fixation

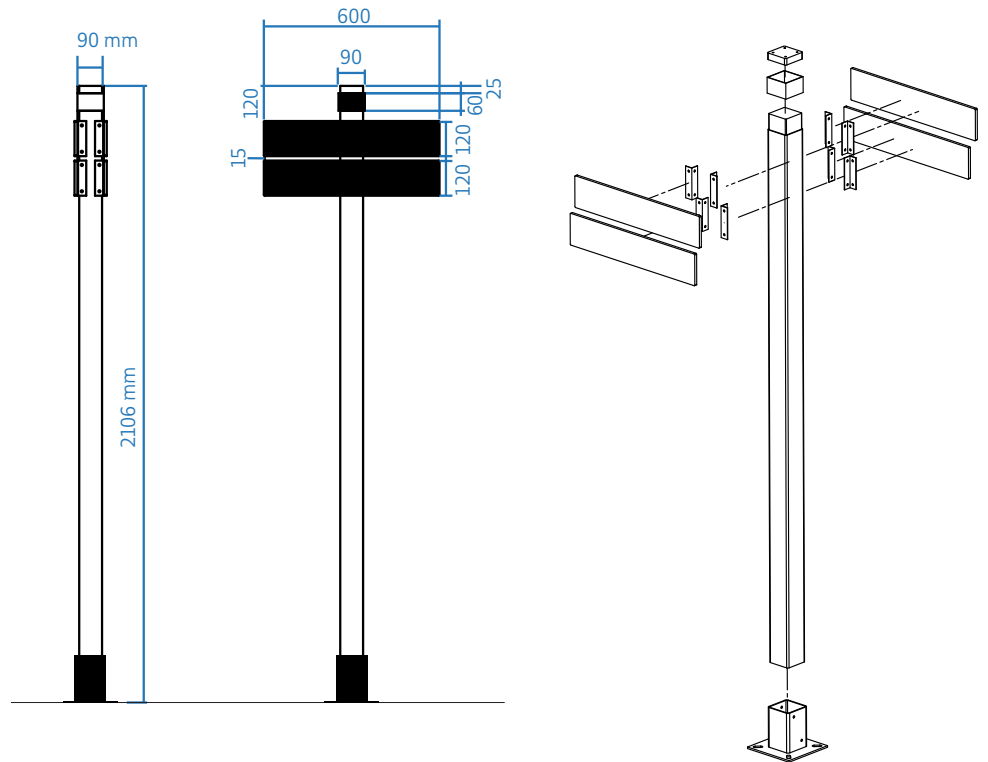

## Usage

Lorsqu'il n'y a pas de maison éclusière ou lorsque la maison éclusière est privée et que le propriétaire refuse l'apposition d'une plaque :

- renseigner le nom et le numéro de l'écluse
- annoncer les écluses amont et aval.

## Emplacement

Le long du chemin de halage, à proximité de l'écluse, la face avec le marquage parallèle au chemin.

## Matériaux

Boîtier en aluminium laqué noir.  
L'échelle d'écluse sur fond de couleur et qui dépasse du boîtier en aluminium, est en stratifié numérique brun 10 mm type stratimage ou équivalent.

## Référence

- TOT-1500

## Marquage recto/verso

Partie en aluminium - base : vinyle semi découpé avec vernis de protection appliqué par dessus (protection UV et rayures).  
Partie en aluminium - version complémentaire : sérigraphie avec vernis de protection.

## Fixation

Fixation au sol par une platine et un manchon acier laqué noir de manière à résister à la corrosion.

## Dimensions

- TOT-1500 - Totem. L.500 x H.1600 x P.70 mm

## Finitions

Les visseries sont invisibles.  
Tous les laquages et marquages sont mats.

## Garanties

Objet et mode de fixation : 10 ans  
Marquages : 10 ans

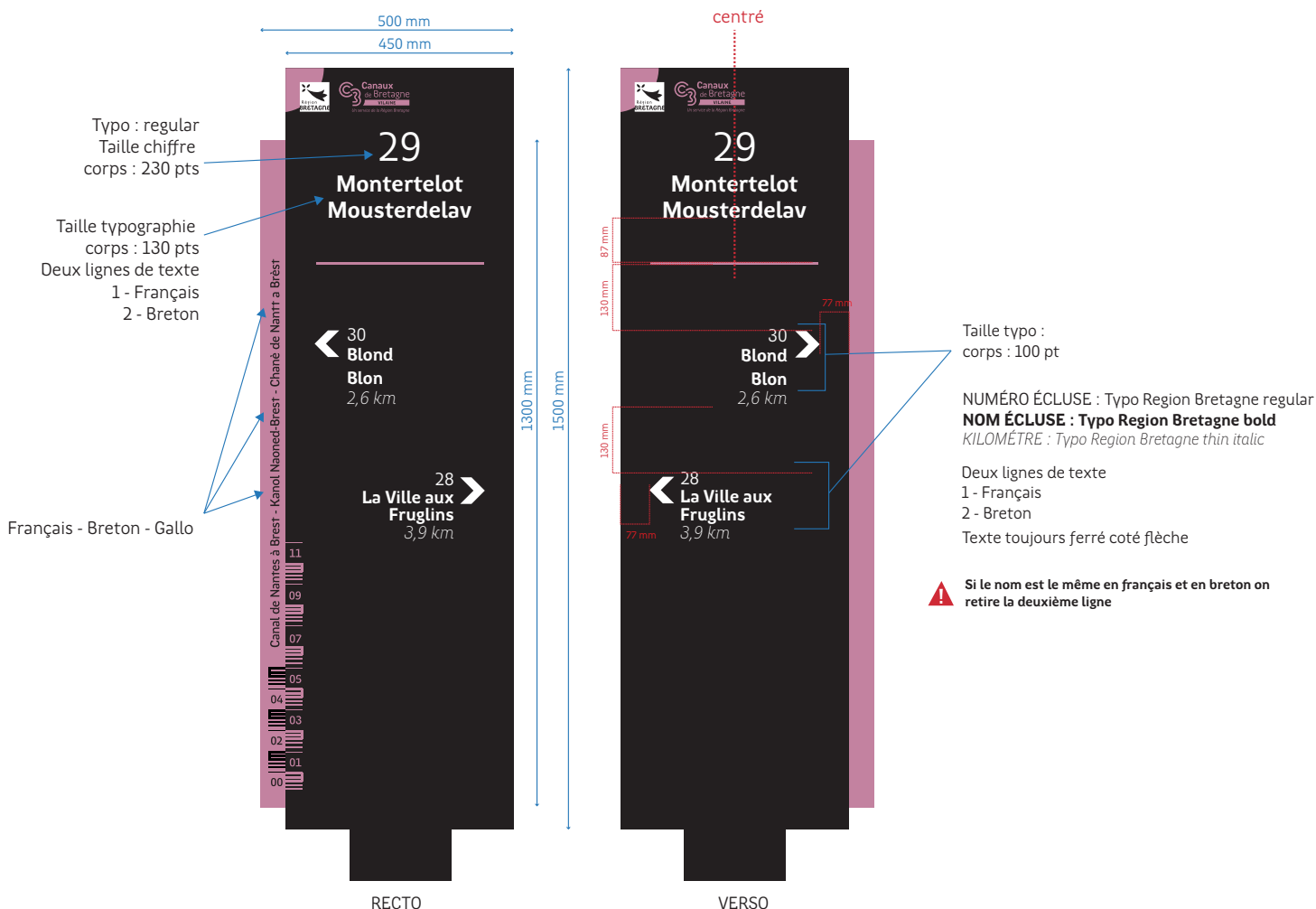





## Principe de fixation

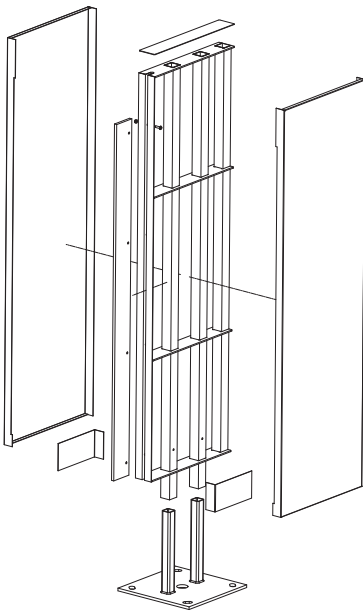

d composition

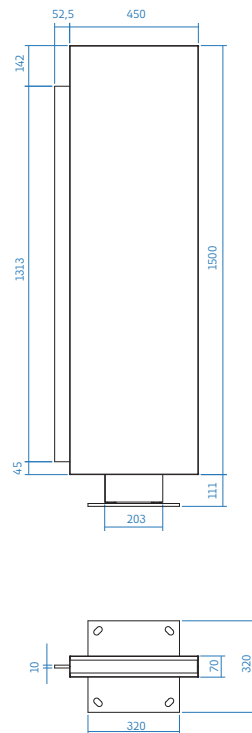

vue dessus

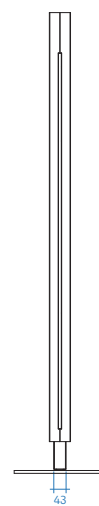

tranche

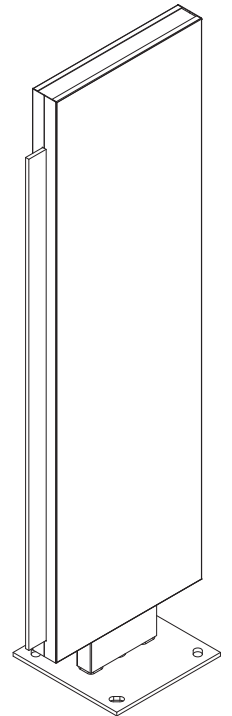

### Usage

Annoncer les écluses amont et aval sur la maison éclésièr.

### Emplacement

Sur un mur de la maison éclésièr le long du chemin de halage.

### Matériaux

Aluminium 30/10 laqué face et chants.

### Référence

• PLQ-500

### Marquage

Base : impression numérique directe avec vernis de protection (UV et rayures).

Version complémentaire : sérigraphie avec vernis de protection

### Fixation

Fixation mécanique la plus discrète possible par visseries et caches vis noirs en face avant.

### Dimensions

• PLQ-500 – Plaque murale directionnelle : L. 500 x H. 800 mm

### Finitions

Tous les laquages et marquages sont mats.

### Garanties

Objet et mode de fixation : 10 ans

Marquages : 10 ans

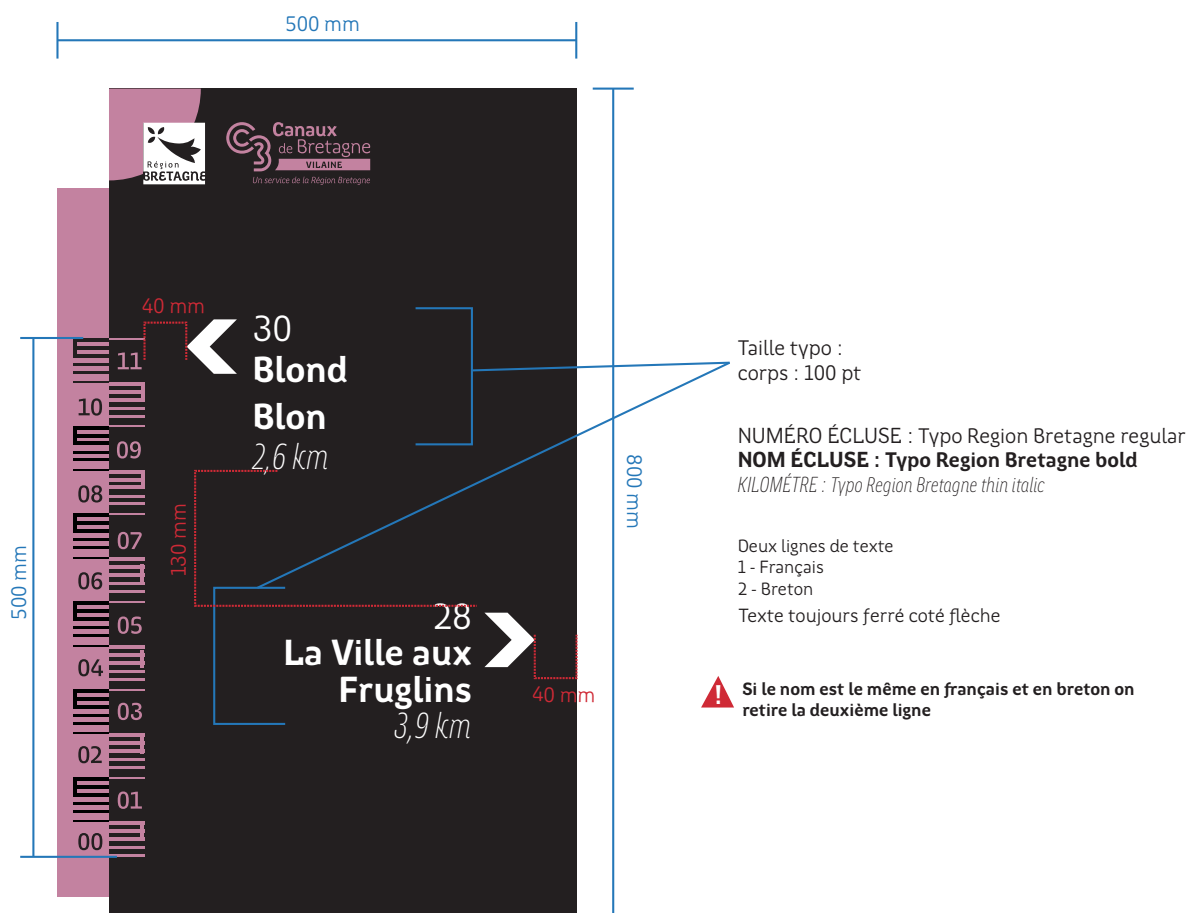

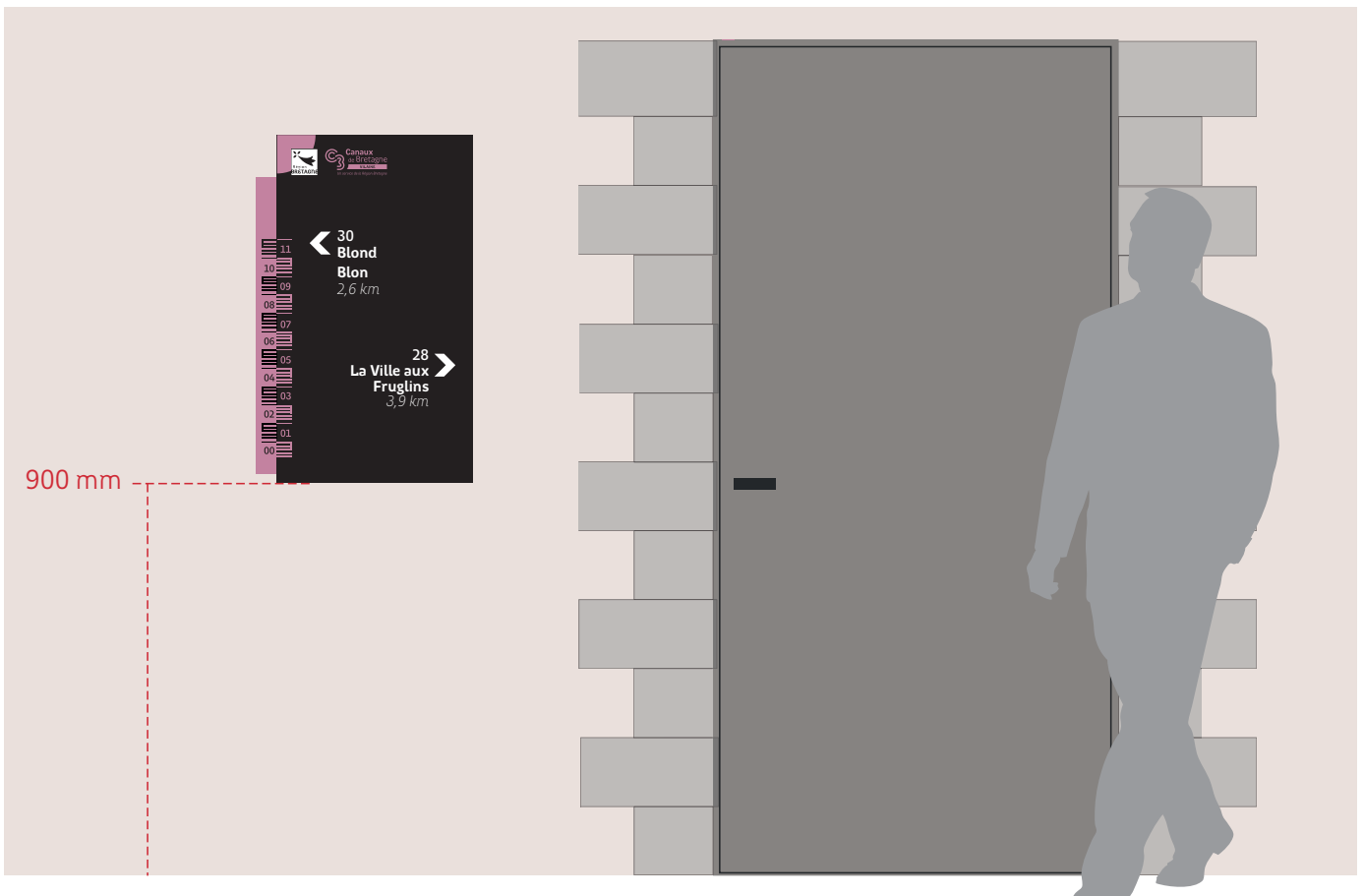

La charte est déclinée avec le logo de la Région Bretagne sur son domaine.  
Selon les secteurs, chaque gestionnaire appose son logo en monochrome (blanc).

Exemple d'adaptation ci-dessous avec le CD44.

MOBILIERS CONCERNÉS :

- Directionnel totem
- Directionnel plaque murale
- Plan répertoire général

### Règle pour le totem et le directionnel mural

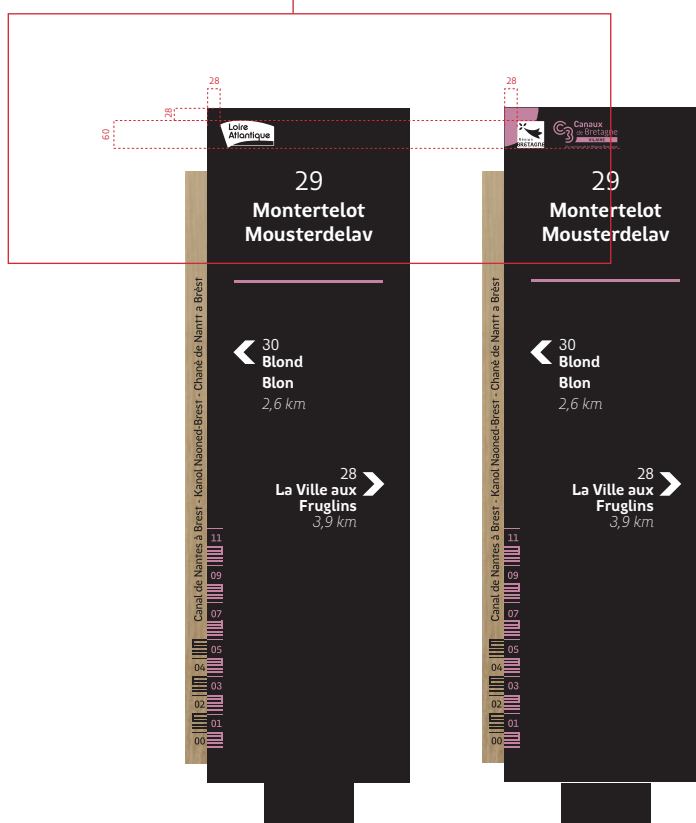

### Règle pour le répertoire général

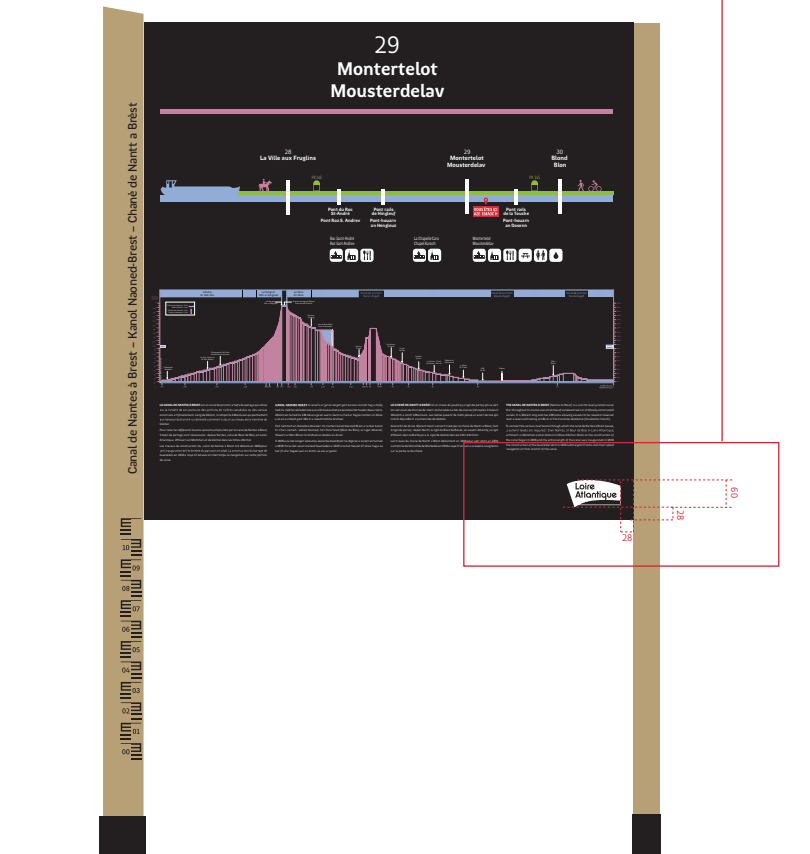

**IDENTIFICATION**

### Usage

Indiquer le nom et le numéro de l'écluse au dessus de la porte de la maison éclusière, dans le cas où le linteau au dessus de la porte est disponible et que le propriétaire est d'accord avec l'apposition de la plaque.

### Emplacement

Au dessus de la porte de la maison éclusière.

### Matériaux

Aluminium 30/10 laqué face et chants.

### Référence

- PLQ-900

### Marquage

Base : impression numérique directe avec vernis de protection (UV et rayures).

Version complémentaire : sérigraphie avec vernis de protection

### Fixation

Fixation mécanique la plus discrète possible par visseries et caches vis noirs en face avant.

### Dimensions

- PLQ-900 – Plaque murale d'identification : L. 900 x H. 280 mm

### Finitions

Tous les laquages et marquages sont mats.

### Garanties

Objet et mode de fixation : 10 ans

Marquages : 10 ans

## Plaques

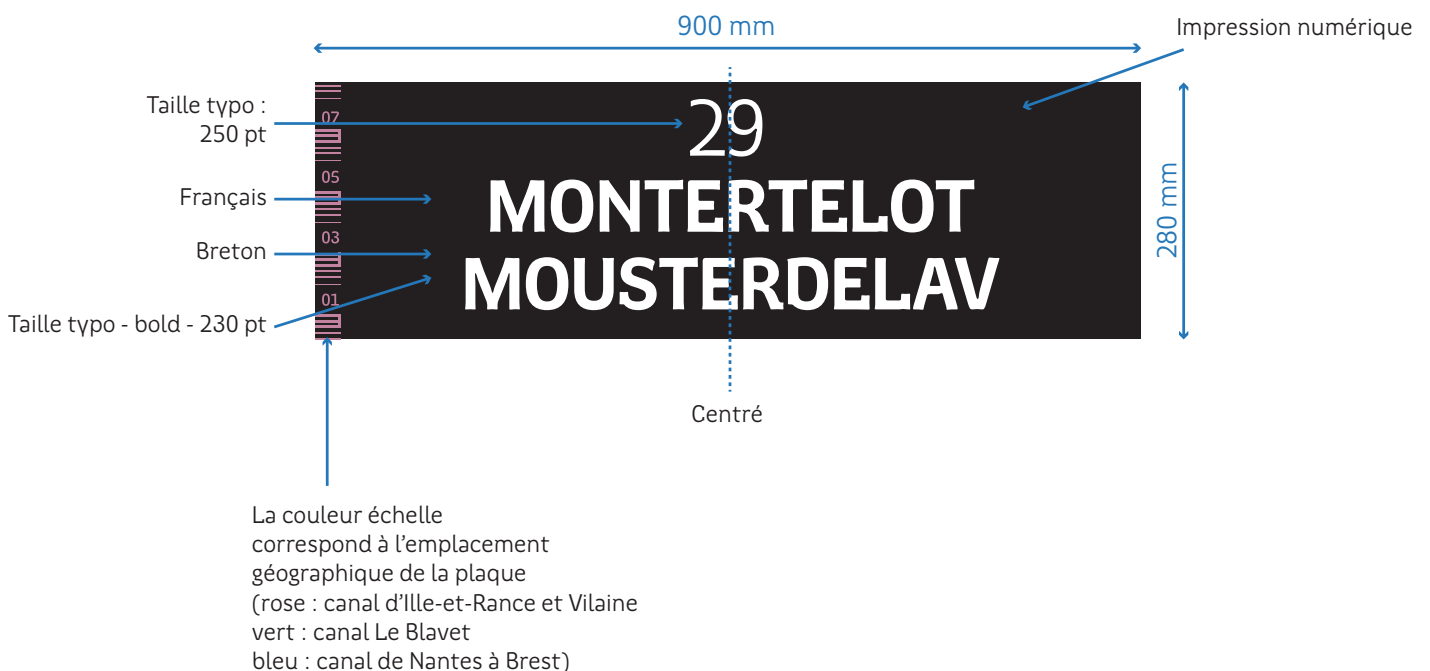

## Règles de pose

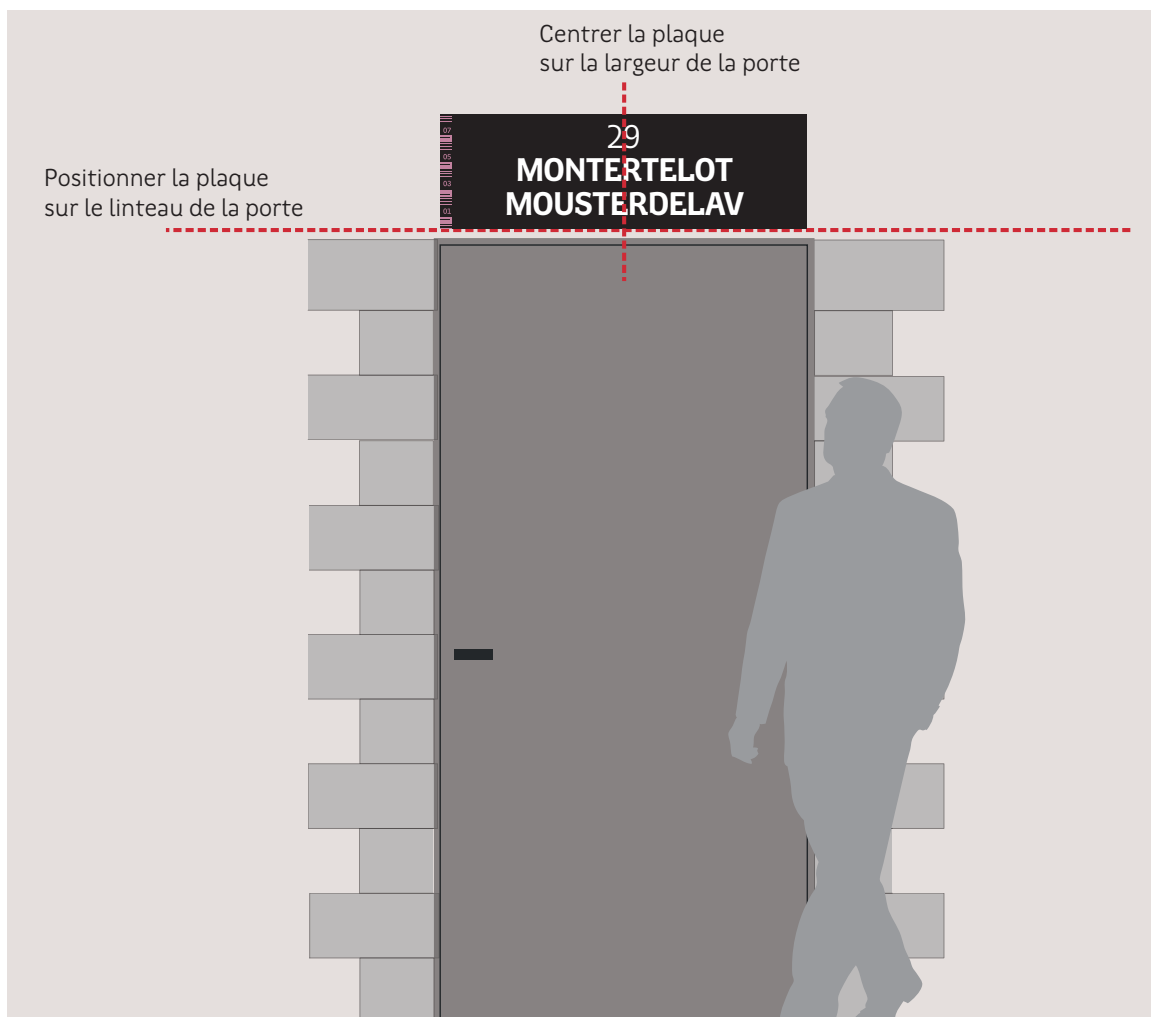

**Cas 1**



**Cas 2**

**Ancienne plaque murale.**

Déposer la plaque existante et remplacer par la nouvelle, à la même place sur le linteau.



**Cas 3**

**Linteau pas disponible**

Poser la plaque au dessus du linteau.

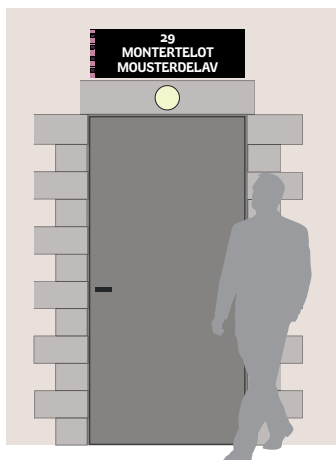

**Cas 4**

**Ancienne gravure sur linteau.**

Laisser l'ancienne gravure apparente, poser la plaque au dessus du linteau et faire cohabiter les 2 marquages.



### Usage

Indiquer le nom et le numéro de l'écluse lorsqu'il n'y a pas de maison éclusière ou lorsque la maison éclusière est privée et que le propriétaire refuse l'apposition d'une plaque.

### Emplacement

Au bord de l'eau près de l'écluse.

### Matériaux

PARTIE CENTRALE : Caisson en aluminium laqué faces et chants

MÂTS : chêne traité classe 4

### Référence

- PAN-900

### Marquage

Recto : impression numérique directe avec vernis de protection (UV et rayures).

### Fixation

Le bois n'est pas en contact direct avec le sol. Les mâts sont fixés par des platines avec des vis inviolables.

### Dimensions

- POTEAUX droits section carrée : L. 40 x H. 600 mm
- PAN-900 – Panneau d'écluse : L. 900 x H. 400 x P. 40 mm

### Finitions

Les visseries sont invisibles ou les plus discrètes possibles grâce à un laquage noir ou des caches vis.

Tous les laquages et marquages sont mats.

### Garanties

Objet et mode de fixation : 10 ans

Marquages : 10 ans

## Plaques



## Usage

Indiquer l'activité de la maison éclésièrre lorsqu'il y en a une (restauration, atelier d'artiste, location vélos etc.).

## Emplacement

À droite au dessus de la porte et de la plaque murale de maison éclésièrre.

## Matériaux

Platine de fixation au mur : acier laqué

Péniche : PVC haute densité

Chainette : acier laqué

Plaque rectangulaire : aluminium 30/10 laqué face et chants.

## Références

- PNCH-665
- CHAIN-100
- PLQ-640

## Marquage

Base : impression numérique directe avec vernis de protection (UV et rayures).

Version complémentaire : sérigraphie avec vernis de protection

## Fixation

Fixation mécanique. Les visseries sont invisibles ou les plus discrètes possibles grâce à un laquage noir ou caches vis noirs.

## Dimensions

- PNCH-665 – Plaque en forme de péniche : L. 665 x H. 400 mm
- CHAIN-100 – Chainette : L. 100 mm
- PLQ-640 – Plaque d'informations : L. 640 x H. 160 mm

## Finitions

Tous les laquages et marquages sont mats.

## Garanties

Objet et mode de fixation : 10 ans

Marquages : 10 ans

## Plaques

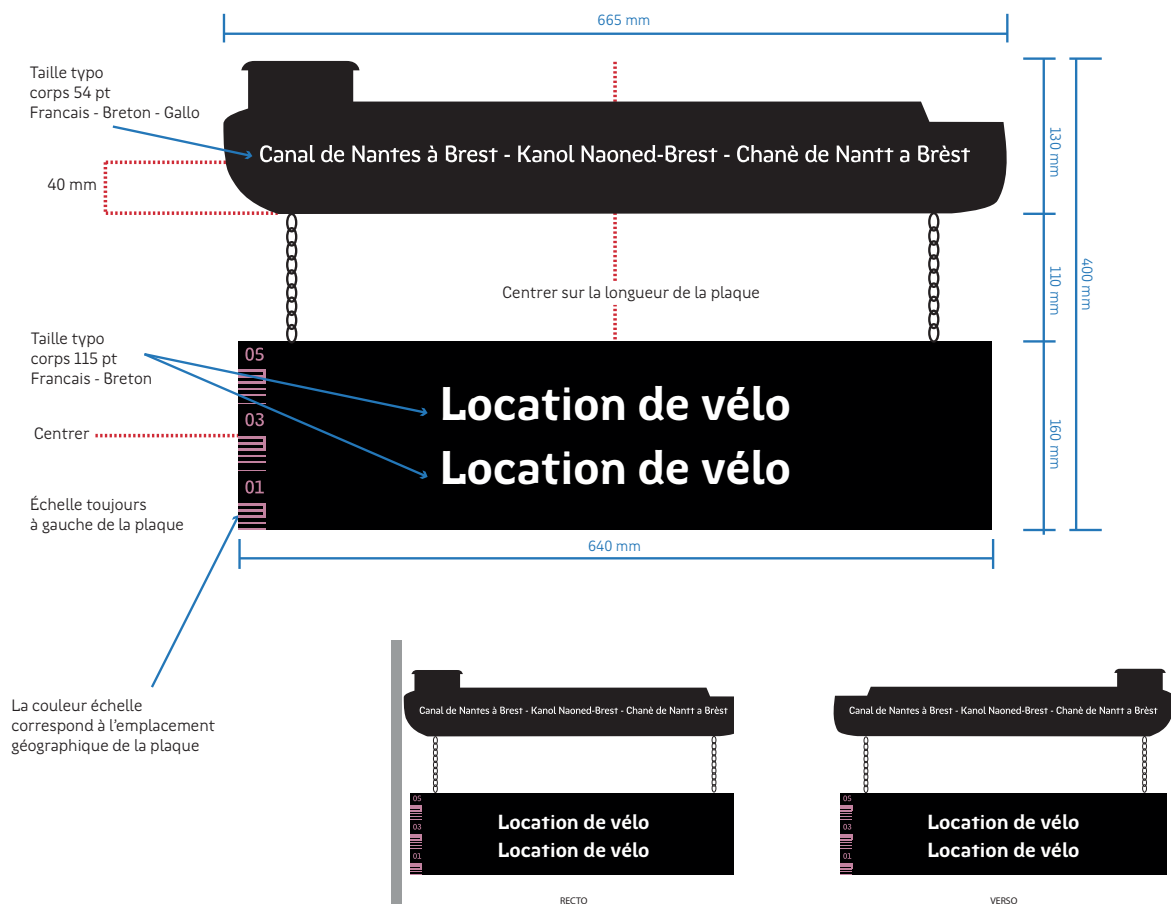

## Règles de pose

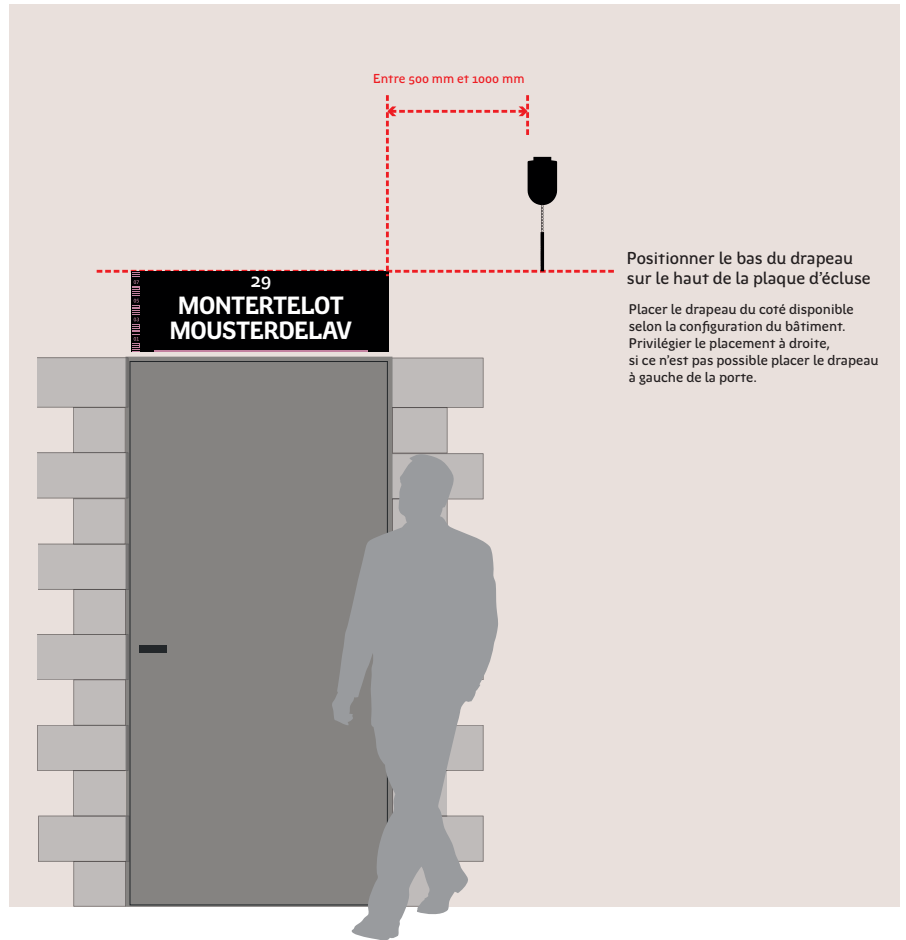
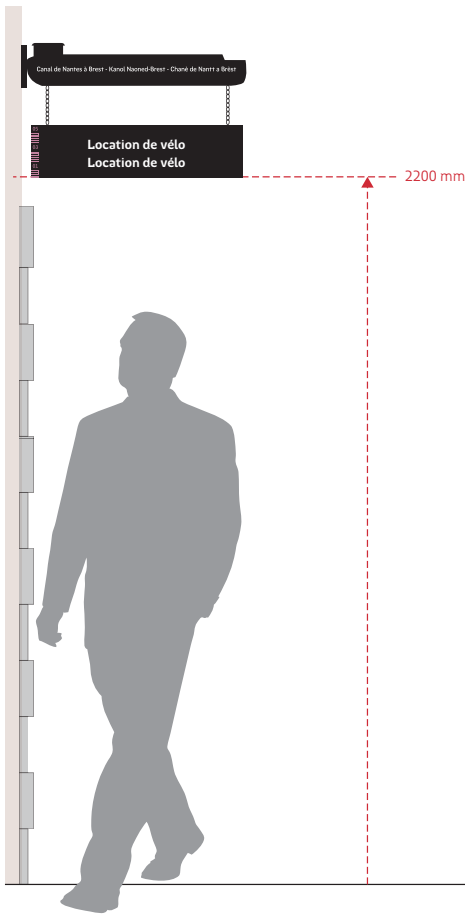

## Principe de fixation

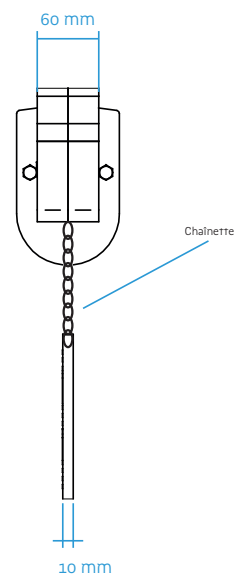
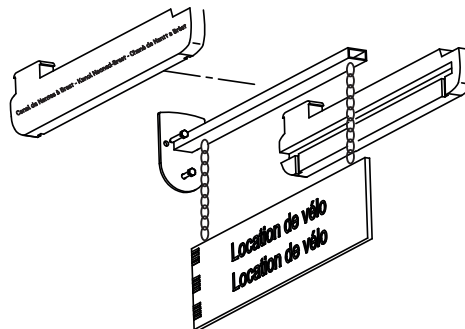

## Usage

Identifier l'accès à des services type toilettes, point d'eau etc.

## Emplacement

Sur la porte d'accès.

## Matériaux

Aluminium 30/10 laqué face et chants ou adhésif.

## Référence

▪ SRVC-170

## Marquage

Base : impression numérique directe avec vernis de protection (UV et rayures). Version complémentaire : sérigraphie avec

vernis de protection. Peut être imprimé en négatif selon la couleur du support.

## Fixation

Selon le type de revêtement sur lequel sera fixé la plaque : fixation mécanique ou collage structural. Fixation mécanique la plus discrètes possible par visseries et caches vis noirs en face avant.

## Dimensions

▪ SRVC-170 – laque de service : L. 170 x H. 170 mm

## Finitions

Tous les laquages et marquages sont mats.

## Garanties

Objet et mode de fixation : 10 ans

Marquages : 10 ans

## Règles de pose

## Plaques sanitaires, point d'eau, électricité etc...

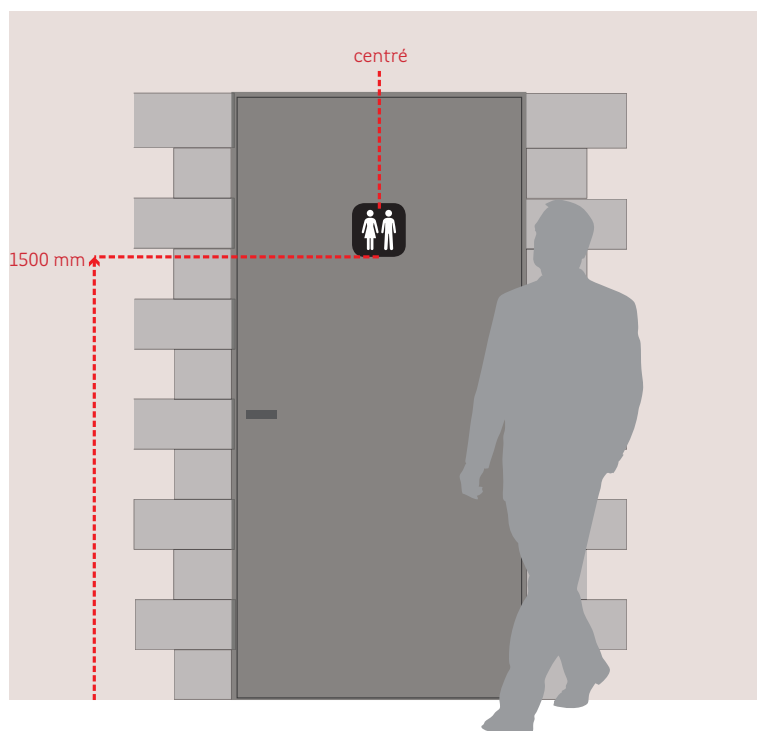
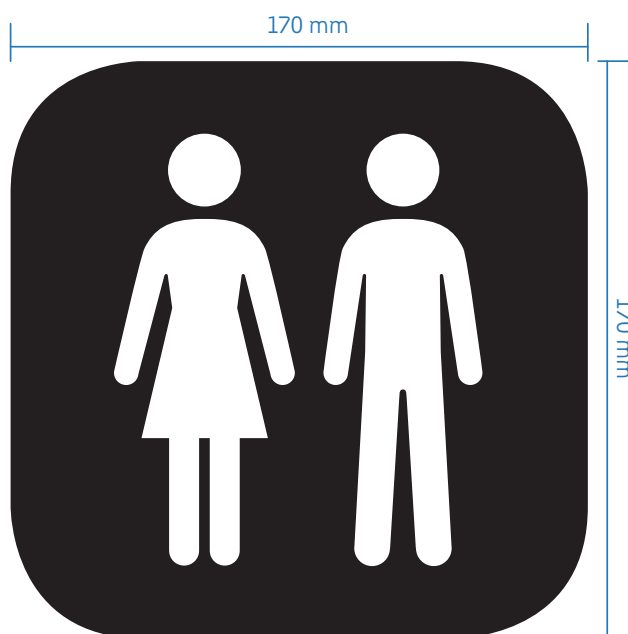

**Usage**

Identifier les locaux des agents des voies navigables

**Emplacement**

À côté des accès.

**Matériaux**

Aluminium 30/10 laqué face et chants ou adhésif.

**Référence**

- IMPL-400

**Marquage**

Base : impression numérique directe avec vernis de protection (UV et rayures). Version complémentaire : sérigraphie avec vernis de protection. Peut être imprimé en négatif selon la

couleur du support.

**Fixation**

Selon le type de revêtement sur lequel sera fixé la plaque : fixation mécanique ou collage structural. Fixation mécanique les plus discrètes possible par visseries et caches vis noirs en face avant.

**Dimensions**

- IMPL-400 – Plaque d'implantation : L. 400 x H. 600 mm

**Finitions**

Tous les laquages et marquages sont mats.

**Garanties**

Objet et mode de fixation : 10 ans

Marquages : 10 ans

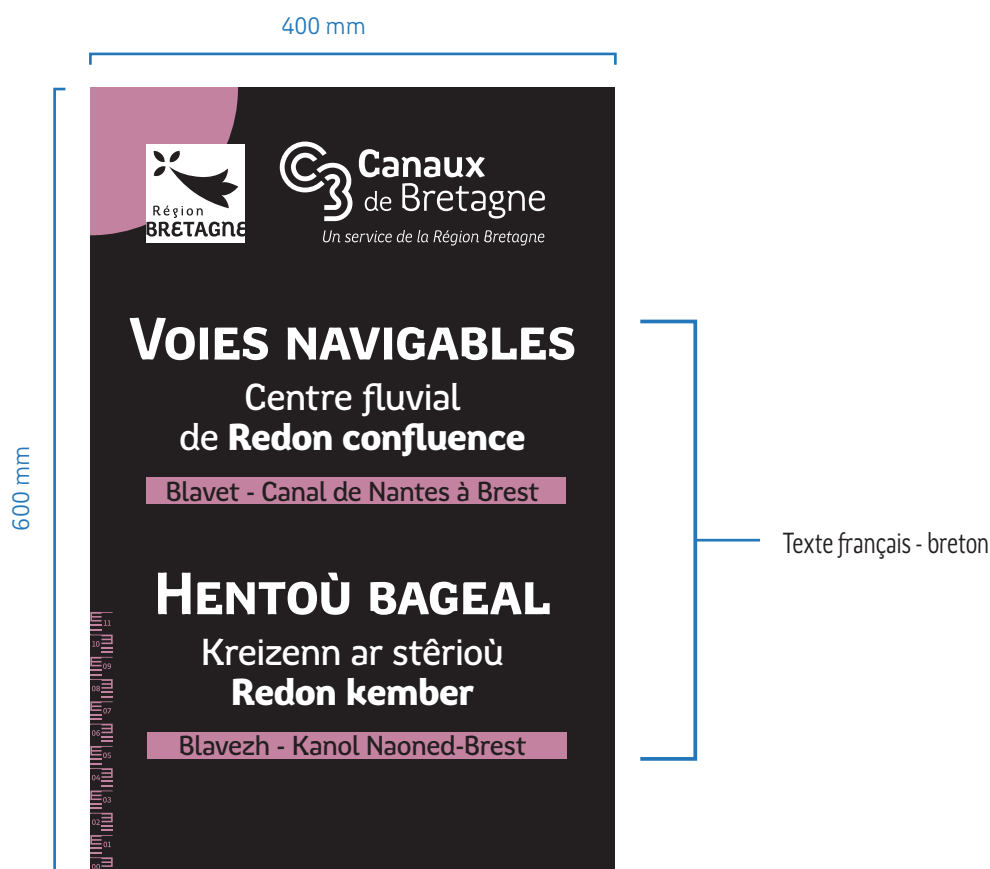
**Plaque**

### Usage

Identifier les zones réservées aux stationnement des bateaux.

### Emplacement

Le long du quai.

### Matériaux

Aluminium 30/10 laqué face et chants ou adhésif.

### Référence

▪ STAT-400

### Marquage

Base : impression numérique directe avec vernis de protection (UV et rayures). Version complémentaire : sérigraphie avec

vernis de protection. Peut être imprimé en négatif selon la couleur du support.

### Fixation

Pose à plat, selon le type de revêtement sur lequel sera fixé la plaque : fixation mécanique ou collage structural.

### Dimensions

▪ STAT-400 – Plaque stationnement bateau : L. 600 x H. 120 mm

### Finitions

Tous les laquages et marquages sont mats.

### Garanties

Objet et mode de fixation : 10 ans

Marquages : 10 ans

## Plaque

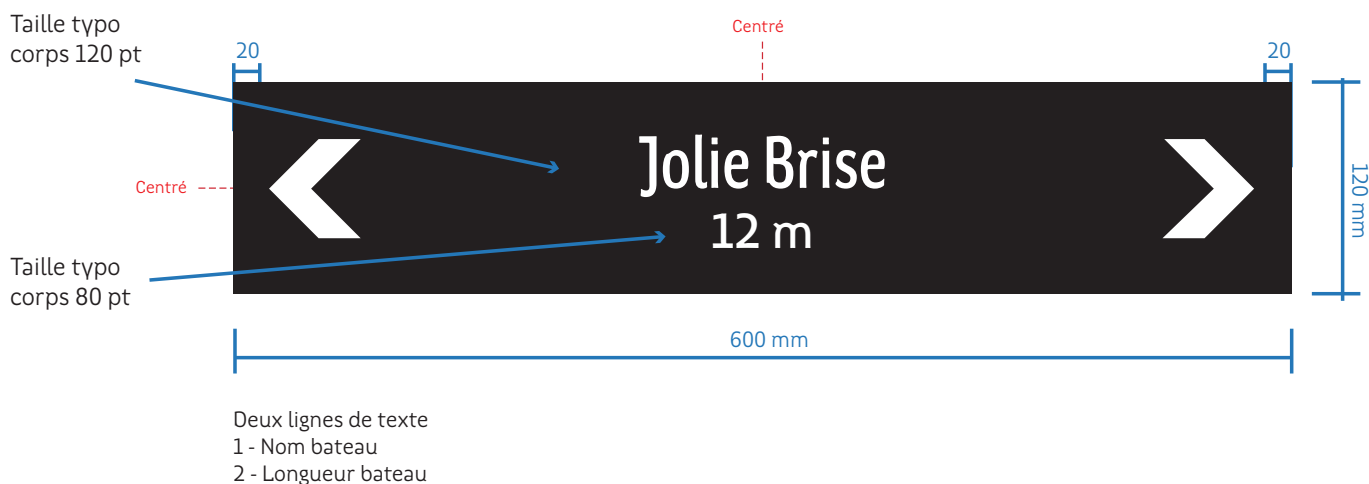

## Usage

Identifier chaque équipement mis à disposition (table, banc...). Insertion d'un numéro spécifique à chaque plaque et d'un QR-code correspondant.

## Emplacement

Sur les équipements.

## Matériaux

Dibond - épaisseur 2 mm.

## Références

- EQP-75
- EQP-105

## Marquage

Base : impression numérique directe avec vernis de protection (UV et rayures).

Version complémentaire : sérigraphie avec vernis de protection. Peut être imprimé en négatif selon la couleur du support.

## Fixation

Fixation mécanique par visseries (deux perforations par support).

## Dimensions

- EQP-75 - Plaque d'équipement : L. 75 x H. 105 mm
- EQP-105 - Plaque d'équipement : L. 105 x H. 150 mm

## Finitions

Tous les laquages et marquages sont mats.

## Garanties

Objet et mode de fixation : 10 ans

Marquages : 10 ans

## Plaque

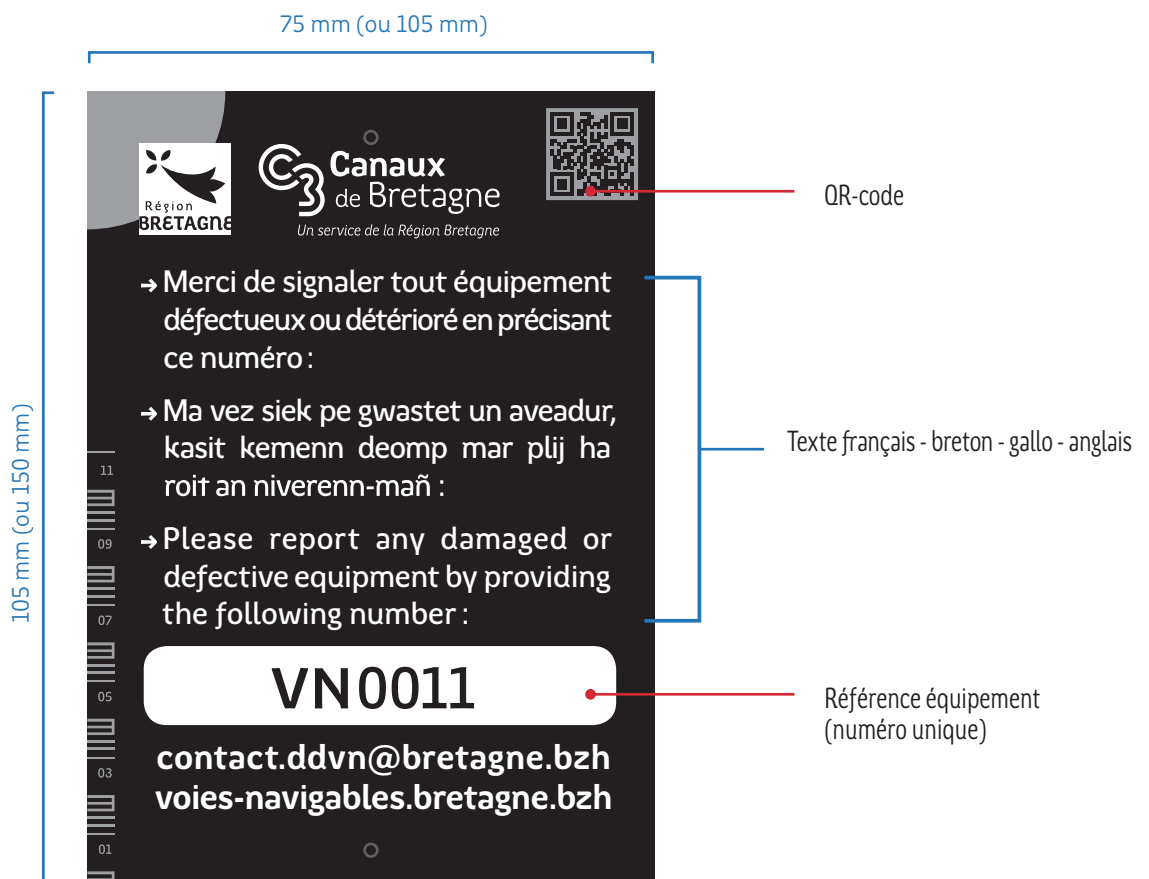

**INFORMATIONS**



## Usage

Aider l'utilisateur à se situer sur le canal.  
Indiquer les services de proximité.  
Instruire l'utilisateur par un profil en long simplifié.

## Emplacement

Support réservé aux points d'entrée significatifs sur le canal.  
Positionnement parallèle ou perpendiculaire au canal :  
- À un point d'entrée du canal (parking ou route) près d'une maison éclésiastique.  
- À l'entrée et à la sortie d'une échelle d'écluse.  
- À l'entrée d'un site remarquable loin du canal, mais qui a une fonction liée au canal

## Matériaux

**PARTIE CENTRALE :** sur structure en aluminium section 40 x 40 mm, panneau de 1100 x 1100 mm : support tôle aluminium pliée (20/10) ; tôle laquée en verso  
**MÂT :** chêne traité classe 4  
**TEXTE SUR MÂT :** gravé et laqué intérieur noir

## Références

- POT-90
- POT-60
- PLQ-1100

## Marquage

Recto : impression numérique directe avec vernis de protection (UV et rayures).

## Fixation

Le bois n'est pas en contact direct avec le sol.  
Le mât, en fonction des contraintes du site, est fixé soit :  
- par une platine avec des vis inviolables ;  
- par un système de fourreau.

## Dimensions

- POT-90 – Poteau gauche section carrée. : L. 90 x H. 1 900 mm
- POT-60 – Poteau droit section carrée. : L. 60 x H. 1 860 mm
- PLQ-1100 – Plaque d'information : L. 1 100 x H. 1 100 mm

## Finitions

Les visseries sont invisibles ou les plus discrètes possibles grâce à un laquage noir ou des caches vis.  
Tous les laquages et marquages sont mats.

## Garanties

Objet et mode de fixation : 10 ans  
Marquages : 10 ans

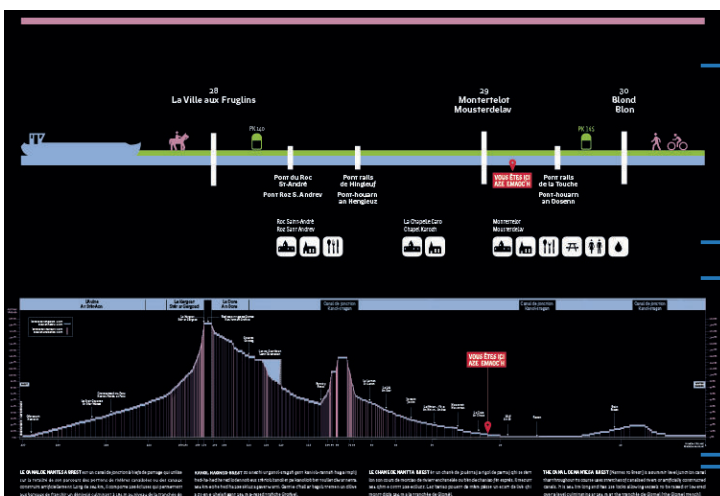

Traduction des noms d'écluses en breton, sauf si celui-ci est idem au français.  
Fichier illustrator fourni

Fichier fourni du profil en long, il sera le même sur toutes les écluses, seul le «vous êtes ici-aze emaooc'h» changera.

Texte français - breton - gallo - anglais

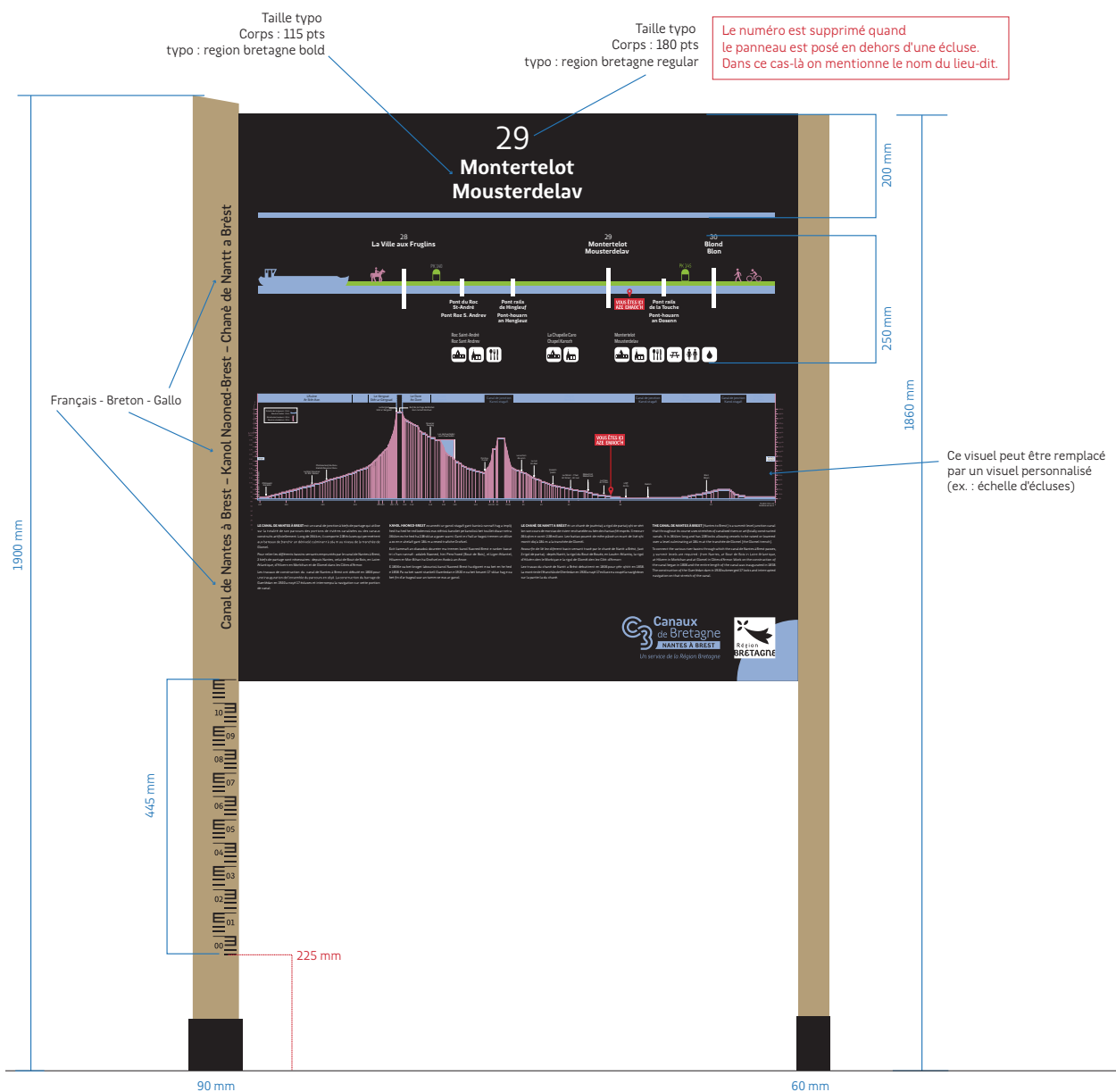

## Principe de fixation

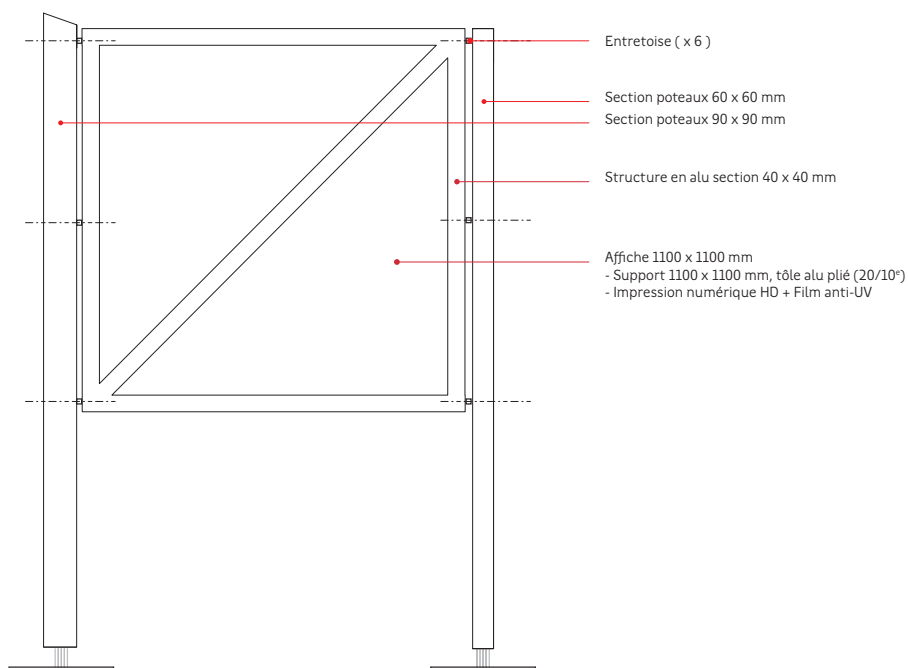

**Option 1**

Verso laqué noir sans contenus.

**Option 2**

Impression numérique directe : carte du réseau des voies navigables de Bretagne avec un «vous êtes ici - aze emaoe'h» selon l'emplacement ou visuel personnalisé.

**Option 3**

Vitrine d'affichages étanche, sous vitre avec serrure et une porte battante.

**Matériaux (option 3)**

Encadrement et fond : aluminium laqué noir mat.  
Vitre en verre securit épaisseur 5 mm.

**Référence**

▪ VITR-940

**Finitions (option 3)**

Les fixations et visseries sont invisibles ou les plus discrètes possibles grâce à un laquage noir ou des caches vis.  
Tous les laquages et marquages sont mats.

**Dimensions (option 3)**

Épaisseur 50 mm

▪ VITR-940 – Vitrine d'affichage étanche (6 formats A4)  
soit environ 690 x 940 mm cadre compris.



**Option 2**



**Option 3**

## Usage

Informier l'usager sur des éléments de patrimoines bâti et naturel, présents au bord du canal.

## Emplacement

Support à proximité de l'élément de patrimoine.

Positionnement parallèle ou perpendiculaire au canal.

## Matériaux

1 poteau, finition poncée, haut - coupe en pente, en chêne pays ou PEFC (de hauteur 1000 mm et de section 95 x 95 cm), classe 4.

Platine et support visuel en acier galvanisé et thermolaqué RAL Noir 9005 mat.

Panneau en inclusion par vitrification (dimensions = 1000 x 600 mm, épaisseur 13 mm).

## Références

- POT-100
- PAN-100

## Marquage

Recto : impression numérique directe avec vernis de protection (UV et rayures).

## Fixation

Liaison au sol : fixation directe par platine.

## Dimensions

- POT-100 – Poteau section carrée. : L. 95 x H. 1000 mm
- PAN-100 – Plaque d'implantation : L. 1000 x H. 600 mm, 13 mm d'épaisseur

## Finitions

Les visseries sont invisibles ou les plus discrètes possibles grâce à un laquage noir ou des caches vis.  
Tous les laquages et marquages sont mats.

## Garanties

Objet et mode de fixation : 10 ans

Marquages : 10 ans

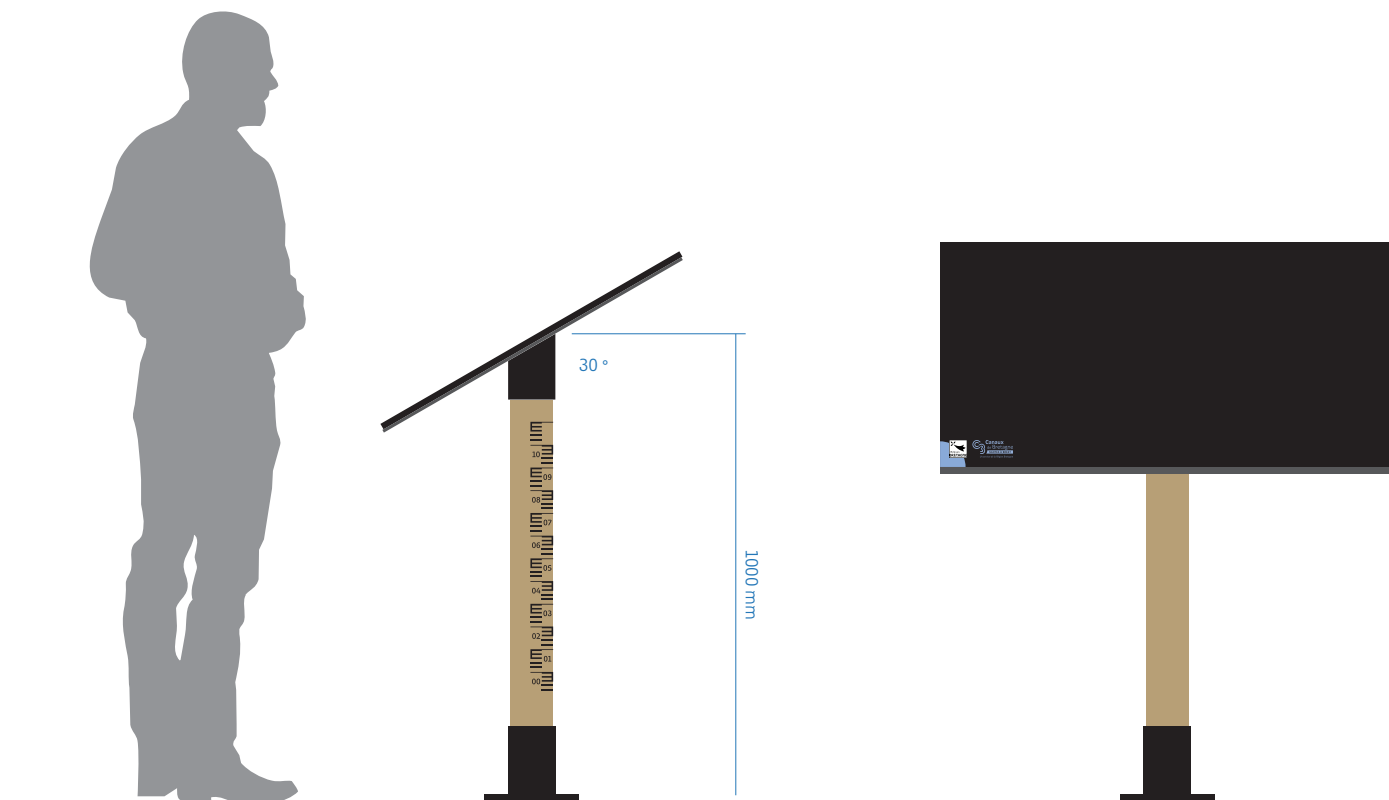

# INFORMATION CHANTIER

**Usage**

Préciser la nature de travaux en cours de réalisation.

**Matériaux**

PVC haute densité – 1 cm épaisseur

**Références**

- PAN-2500
- PAN-3000

**Marquage**

Impression numérique directe avec vernis de protection (UV et rayures).

**Fixation**

Fixation mécanique (visseries).

**Dimensions**

- PAN-2500 – Panneau de chantier réglementaire : L. 2500 x H. 2000 mm
- PAN-3000 – Panneau de chantier réglementaire : L. 3000 x H. 2 500 mm

**Garanties**

Objet et mode de fixation : 2 ans — Marquages : 2 ans

250 cm

200 cm



## Restauration des maçonneries d'ouvrages sur les voies navigables de la Région Bretagne

---

Objet des travaux : **Réparation de 2 ponts sur le chemin de halage de la Vilaine**

Lieu d'exécution : **Commune de Guipry-Messac en amont de l'écluse de Malon**

Début des travaux : **30 octobre 2017**

Durée d'exécution : **8 semaines**

---

<p>Maitrise d'ouvrage et maîtrise d'œuvre</p> <p><b>Région Bretagne</b></p> <p>Direction des ports, aéroports et voies navigables Direction déléguée aux voies navigables Subdivision Vilaine - Canal d'Ille-et-Rance 283 avenue du Général Patton - CS 21101 - 35 711 Rennes cedex 7</p> 	<p>Entreprise</p> <p><b>GTM Ouest</b></p> <p>ZA de la Massue 7 rue Edouard Branly 35 170 BRUZ</p> 	<p>Entreprise</p> <p><b>LE DU</b></p> <p>15 rue de la Ville-es-Cours Z.I. Kérabel 22 170 PLOUGAT</p> 	<p>Coordonnateur SPS</p> <p><b>SOCOTEC</b></p> <p>Agence Construction St-Brieuc 1 rue Pierre et Marie Curie 22 196 PLÉRIN CEDEX</p> 
---	---	---	---

Titre travaux

Détail travaux

Entreprises partenaires

### Usage

Préciser la nature de travaux en cours de réalisation.

### Matériaux

PVC haute densité de type Forex, Foamapan ou Ecolyx  
- 5 mm épaisseur

### Références

- PAN-400

### Marquage

Impression numérique directe avec vernis de protection (UV et rayures).

### Fixation

Fixation mécanique (visseries).

### Dimensions

- PAN-400 - Panneau de chantier médiation :  
L. 400 x H. 600 mm

### Garanties

Objet et mode de fixation : 2 ans  
Marquages : 2 ans



# ÉLÉMENTS DE MARQUAGE



## Usage

Marquage à appliquer sur les véhicules de la Région Bretagne.

## Matériaux

Adhésif noir pour les véhicules de couleur claire, et blanc pour ceux de couleur foncée.

## Références

Voiture de type utilitaire

## Dimensions

L'adhésif doit occuper l'équivalent de la largeur de la portière du véhicule.

## Principes de marquage

Marquages avec logotype Région Bretagne, la marque «Canaux de Bretagne» et des une bande des trois couleurs adaptée au dessin du véhicule.

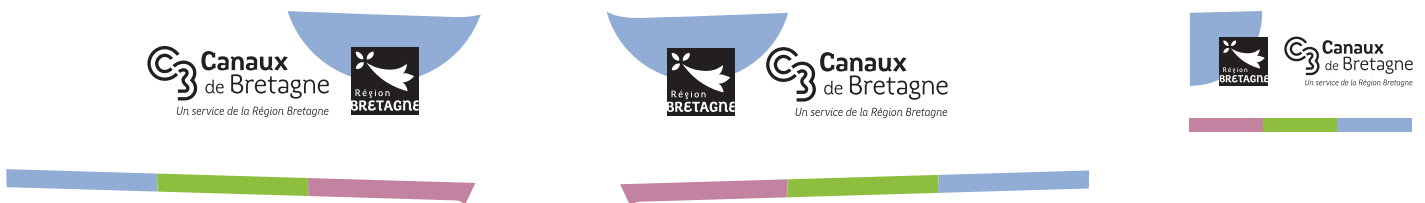

## Position du marquage

Chaque véhicule possède trois marquages : sur les côtés et à l'arrière.



## Usage

Pour événements en intérieur ou extérieur et utilisations itinérantes (conférences, expositions, portes ouvertes...).

## Emplacement

À l'entrée des sites.

## Matériaux

Mât élastique en aluminium, tige en acier et embases.

## Marquage

Impression du visuel par sublimation sur maille de 110 gr/m<sup>2</sup>  
Recto/verso identiques

## Fixation

Le bois n'est pas en contact direct avec le sol. Les mâts sont fixés par des platines avec des vis inviolables.

## Dimensions

- Dimensions du visuel : (h) 247 x (l) 78 cm
- Dimensions mât + voile montée : (h) 308 x (l) 78 cm

## Transport

- Sac de transport avec porte-étiquette inclus

## Garanties

Objet et mode de fixation : 5 ans

Marquages : 5 ans

Résistance maximale au vent : 60 km/h  
(niveau 7 sur l'échelle de Beaufort)



### Usage

Identifier les bateaux partenaires, appels à projet ou patrimoniaux.

### Emplacement

Hissée sur un mât.

### Matériaux

Tissu polyester 110gr/m<sup>2</sup>

### Marquage

Finition à gauche (balancement à droite)

### Fixation

Anneaux sur ganse renforcée avec corde.

### Dimensions

Dimensions du drapeau : L. 600 x H. 400 mm

### Finitions

Ourlets

### Garanties

Objet et mode de fixation : 10 ans

Marquages : 10 ans





Assistance à maîtrise d'ouvrage :

UN  
sens



CONSEIL RÉGIONAL DE BRETAGNE  
KUZUL-RANVRO BREIZH  
CONSAIL REJIONA DE BERTÉGN

283 avenue du Général Patton – CS 21101 – 35 711 Rennes cedex 7  
Tél. : 02 99 27 10 10 | [@regionbretagne](https://twitter.com/regionbretagne)  
[www.bretagne.bzh](http://www.bretagne.bzh)